

Manual de Operação e Instalação

Computador de Vazão

Indicador, Totalizador e Transmissor de Vazão

Cod: 073AA-019-122M – Rev. Q

Série

WMEV3000

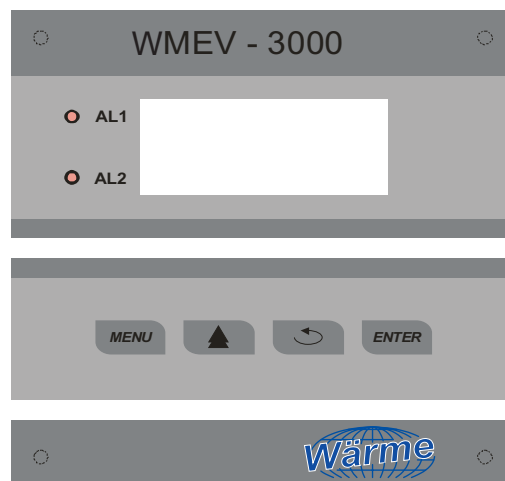

ÍNDICE

1. INTRODUÇÃO.....	3
2. ESPECIFICAÇÕES.....	4
3. TABELA DE CODIFICAÇÃO DE MODELO.....	6
4. INSTALAÇÃO.....	7
4.1 ALIMENTAÇÃO.....	7
4.2 ATERRAMENTO.....	7
4.3 CABO.....	7
4.4 MONTAGEM.....	7
4.4.1 MONTAGEM TIPO PAREDE.....	7
4.4.2 MONTAGEM TIPO PAINEL.....	7
4.4.3 PROTEÇÃO MECÂNICA.....	8
5. CONEXÕES ELÉTRICAS.....	8
5.1 BORNES DE LIGAÇÃO.....	8
5.2 POSIÇÃO DO FUSÍVEL DE ENTRADA.....	8
5.3 PRÉ-AMPLIFICADOR.....	9
5.3.1 COM UTILIZAÇÃO DO PRÉ-AMPLIFICADOR EXTERNO.....	9
5.3.2 SEM UTILIZAÇÃO DO PRÉ-AMPLIFICADOR EXTERNO.....	9
6. OPERAÇÃO.....	9
6.1 DISPLAY.....	9
6.2 FUNÇÕES DO DISPLAY.....	10
6.3 FUNÇÕES DAS TECLAS.....	10
7. PROGRAMAÇÃO DA CONFIGURAÇÃO.....	10
7.1 PARAMETRIZAÇÃO.....	10
7.2 FUNÇÕES DO DISPLAY.....	11
8. AJUSTES DOS VALORES DOS ALARMES.....	19
8.1 ALARME DE VAZÃO INSTANTÂNEA.....	19
8.2 CONTROLE DE BATELADA.....	20
9. DIAGNÓSTICO.....	21
10. ANEXOS.....	21
11. CERTIFICADO DE GARANTIA.....	37

1. INTRODUÇÃO

A série WMEV3000 de computadores de vazão é a unidade eletrônica dos medidores de vazão, totalmente microprocessada e com uma programação simples e amigável. Durante a parametrização na programação, as opções são facilmente selecionadas por meio de seu teclado frontal.

Com a característica de entradas em sinais analógicos de 4-20 mA ou pulsos, o WMEV3000 pode ser empregado com a maioria dos medidores de vazão existentes, ou seja, transmissor de pressão diferencial (placa de orifício, venturi etc) linearizado, eletromagnético, turbina, deslocamento positivo, roda d'água, pelton, mássico termal, coriolis e outros.

As unidades de vazão instantânea e totalização são programáveis independentemente.

Algumas características oferecidas são opcionais, portanto atentar para o código do modelo adquirido para confirmar as opções existentes no seu equipamento.

Ler cuidadosamente o manual antes da sua instalação e operação, atentar para os detalhes de montagem, conexão elétrica, alimentação, parametrização e start-up para obter do seu equipamento o máximo em performance e operacionalidade.

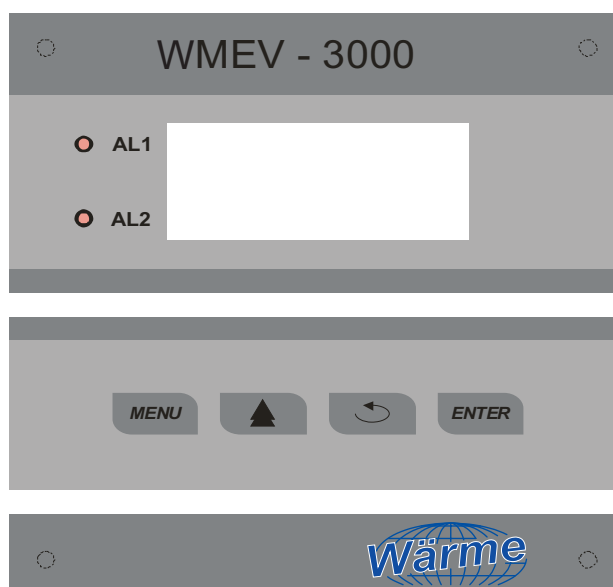

Modelo para montagem em parede

2. ESPECIFICAÇÕES

Eletrônica	Microprocessada
Funções	Indicador de vazão instantânea, totalizador, indicação de pressão e temperatura, transmissor e controle de batelada, indicação de vazão em massa através da opção de entrada do valor de densidade do fluido
Compensação	<p>Pressão e temperatura, utilizando os cálculos: Condições de referência 60°F e 14,696 psi, vazão compensada: $QN = \frac{P}{14,696} \times \frac{519,67}{T + 459,67} \times \frac{1}{Z} \times QR$ Onde: P = Pressão Absoluta (psi) T = Temperatura (°F)</p> <p>Condições de referência 0° C e 101,329 kPa: $QN = \frac{P}{101,329} \times \frac{273,15}{T + 273,15} \times \frac{1}{Z} \times QR$ Onde: P = Pressão Absoluta (kPa); T = Temperatura (°C); Z = Fator de compressibilidade do fluido (à temperatura e pressão de operação).</p> <p>Observação: QN = Vazão Normalizada (Compensada); QR = Vazão Real (Não Compensada).</p>
Indicações	Display de cristal líquido com 16 caracteres, 4 linhas Alarmes com 2 LED's 3mm
Programações	Teclado com 4 teclas. Sendo: Tecla MENU : utilizada para parametrização Tecla : incrementa o dígito e troca de opção no menu Tecla Q : desloca o cursor à esquerda Tecla ENTER : confirma ou aceita valor
Entrada Vazão	Entrada 4-20 mA: Impedância de entrada: 240 Ohm Resolução: 12 bits Pulso: Pulso onda quadrada de amplitude 12 Vpp Pick-up magnético / Sensor RF
Entrada Temperatura	Entrada PT-100 Range: -50 °C a 250 °C Entrada 4-20 mA Impedância de entrada: 240 Ohm Resolução: 12 bits
Entrada Pressão	Entrada 4-20 mA Impedância de entrada: 240 Ohm Resolução: 12 bits
Saída Analógica	4-20 mA, máx. 500 Ohm, Passiva Resolução: +/- 0.5 FS Atualização: 1 Hz
Saída Relé	Contatos SPDT, 5 A @ 220 VCA Utilizados para alarme ou batelada Modo de operação direto ou inverso (via software) Alarmes em alto ou baixo (via software)
Saída Pulso/Freq.	Impedância: 1000 Ohm Tensão alta: 24 VCC Tensão baixa: 0.2 V Range: 0 a 50 kHz Forma de onda:
Comunicação serial	RS485 (MODBUS RTU)
Saída Alimentação	24 VCC, 150 mA
Alarmes	2 pontos, programáveis

Alimentação	90 a 260 VCA, 50-60 Hz – Fonte chaveada ou 24 VCC Consumo: 10 W
Condições Ambientais	Temperatura -30 °C a 50 °C Umidade Relativa 10 a 90 % URA Invólucro ABS : grau de proteção NEMA 1, montagem para painel Poliéster : grau de proteção NEMA 4, montagem em superfície Alumínio Fundido: grau de proteção NEMA 7

NOTA: “Algumas funções são opcionais. Conferir o código do modelo adquirido”.

3.TABELA DE CODIFICAÇÃO DE MODELO

Computador Universal de Vazão		
WMEV31		
Entrada	A	Pulso proporcional à vazão
	B	4-20 mA proporcional à vazão
	F	(Pulso ou 4-20 mA)/ vazão + (PT100 ou 4-20 mA)/ temp. + 4-20 mA / pressão
Alimentação	4	24 VCC
	5	90 a 260 VCA
Saída relé	0	Sem saída relé
	2	02 saídas SPDT 5 A @ 250 VCA máx.
Saída	6	Frequência e pulsos
	7	Frequência, pulsos e 4-20 mA "passivo e isolado"
Comunicação serial	0	Sem comunicação serial
	2	RS 485 / MODBUS
	3*	PROFIBUS PA
	4*	PROFIBUS DP
	5*	HART
Grau de proteção	A	Sobrepôr uso ao tempo IP67 em alumínio
	K	Acoplado ao medidor IP65
	P	P/ frontal painel IP 30
	T	Sobrepôr uso ao tempo IP65 em poliestireno
	C*	Sobrepôr à prova de explosão EX sem teclado
D*	Sobrepôr à prova de explosão EX com teclado	
Opcionais	0	Sem opcionais
	A*	Botoeira remota (Start, Stop, Reset) à prova de tempo
	B*	Botoeira remota (Start, Stop, Reset) à prova de explosão
	C*	Saída de botoeira remota 3 botões (Start, Stop, Reset)
U	Acessório para montagem em tubo de 2" (somente para opção invólucro sobrepôr parede)	
Saída de alimentação Padrão 24 VCC/400 mA máx.		
Nota1: Opções que não estão disponíveis no momento estão indicadas por *		

Exemplo: WMEV31-A5260T0	A	Pulso proporcional à vazão
	5	90 a 260 VCA / 60 Hz
	2	02 saídas SPDT 5 A @250 VCA máx
	6	Saída pulso e frequência
	0	Sem comunicação serial
	T	Sobrepôr uso ao tempo IP 65
	0	Sem opcionais

4. INSTALAÇÃO

A instalação da unidade eletrônica do medidor de vazão é bastante simples, devendo obedecer as especificações/recomendações abaixo:

4.1 ALIMENTAÇÃO

Se o local onde o seu medidor de vazão for instalado estiver sujeito a interferências e ruídos elétricos e magnéticos, é recomendada a utilização de uma alimentação direta e individual, sem ser compartilhada com válvulas solenóides, contadores, motores, inversores ou qualquer outro dispositivo que gere ruídos ou surtos elétricos.

4.2 ATERRAMENTO

A unidade eletrônica deve ser aterrada, com nível de aterramento para instrumentação, melhor do que 10 Ohm. Não utilizar o terra da alimentação de corrente alternada para este fim.

O bom funcionamento e desempenho do seu medidor de vazão dependem de um bom aterramento.

4.3 CABO

O cabo recomendado para sinal de saída do medidor até a unidade eletrônica é um cabo de 2 pares blindado AWG 20 para distâncias até 50 metros e AWG 18 para distâncias maiores.

O cabo não deve possuir emendas, portanto recomenda-se fazer uma medição prévia do comprimento do cabo na sua instalação.

A malha do cabo deve ser aterrada somente do lado da unidade eletrônica, deixando aberta e isolada do lado do sensor.

Obedecer as recomendações de distâncias mínimas entre cabos (de 30 a 40 cm), para lançamentos de cabos de sinal, em relação a cabos de força ou fontes geradoras de induções ou ruídos eletromagnéticos.

4.4 MONTAGEM

4.4.1 MONTAGEM TIPO PAREDE

A montagem do instrumento é feita sobre uma superfície plana por meio de quatro parafusos, para instalação tipo superfície. Para mais detalhes seguir as dimensões dos desenhos apresentados nos anexos.

4.4.2 MONTAGEM TIPO PAINEL

A montagem do instrumento é feita por meio de um rasgo feito no painel a ser montado e fixado por duas presilhas nas laterais. Para mais detalhes seguir as dimensões do desenho apresentado no anexo IV.

4.4.3 PROTEÇÃO MECÂNICA

Mesmo no caso do equipamento com proteção NEMA 4, em se tratando de instrumento eletrônico microprocessado, é necessária a instalação de uma proteção contra os raios solares diretos e intempéries.

5. CONEXÕES ELÉTRICAS

5.1 BORNES DE LIGAÇÃO

As conexões elétricas devem obedecer ao diagrama mostrado no Anexo Conexão Elétrica. Atentar para o modelo adquirido, pois algumas ligações só estão presentes com as opções solicitadas.

5.2 POSIÇÃO DO FUSÍVEL DE ENTRADA

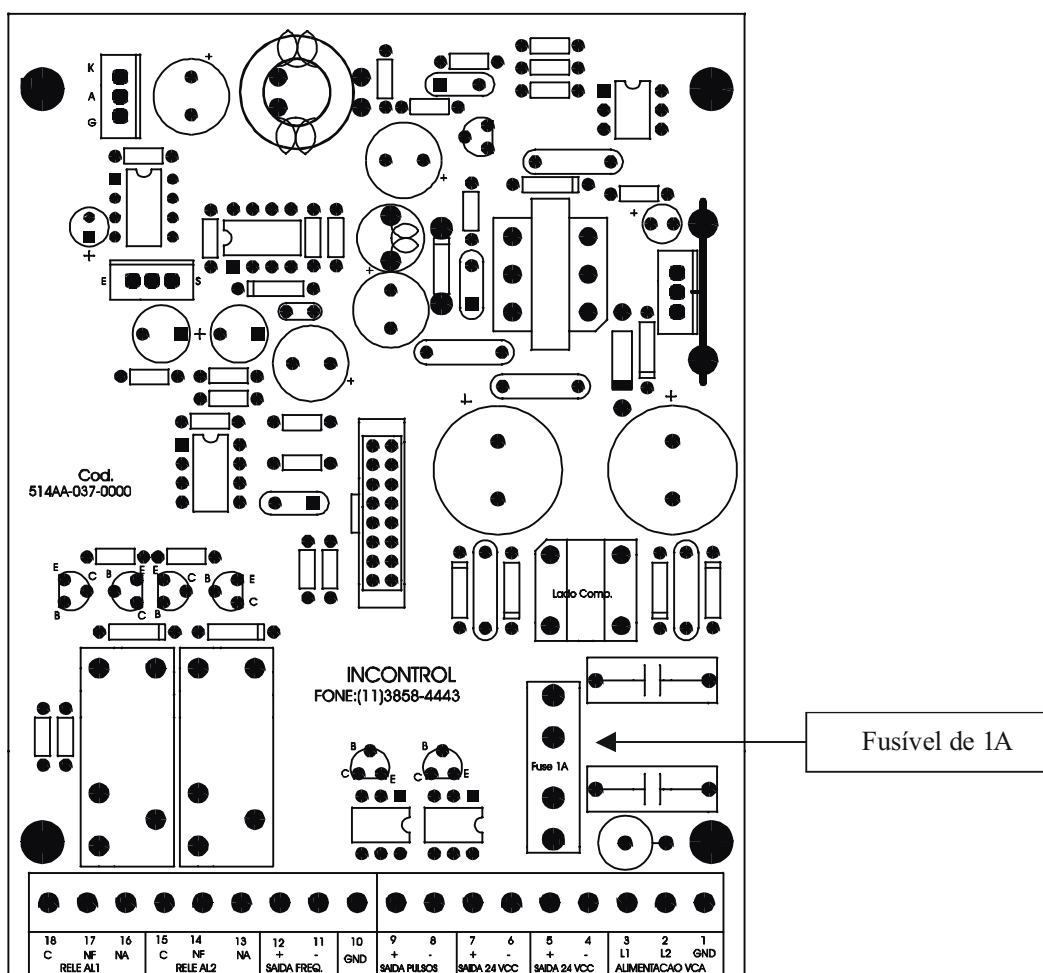

5.3 PRÉ-AMPLIFICADOR

IMPORTANTE:

Observar se está sendo usado o pré-amplificador TVX na saída do medidor tipo turbina. Dependendo do caso, seguir as instruções abaixo.

5.3.1 COM UTILIZAÇÃO DO PRÉ-AMPLIFICADOR EXTERNO

Quando o medidor de vazão possuir saída de pulsos amplificada, ou seja, pulsos quadrados de 4 a 24 Vpp, os jumpers JP1, JP2 e JP3 na placa da CPU devem estar posicionados para direita (vide figura abaixo – PLACA DA CPU)

5.3.2 SEM UTILIZAÇÃO DO PRÉ-AMPLIFICADOR EXTERNO

Para aplicação onde não está sendo utilizado o pré-amplificador no medidor, os jumpers JP1, JP2 e JP3 da placa da CPU devem estar posicionados para a esquerda (vide figura abaixo)

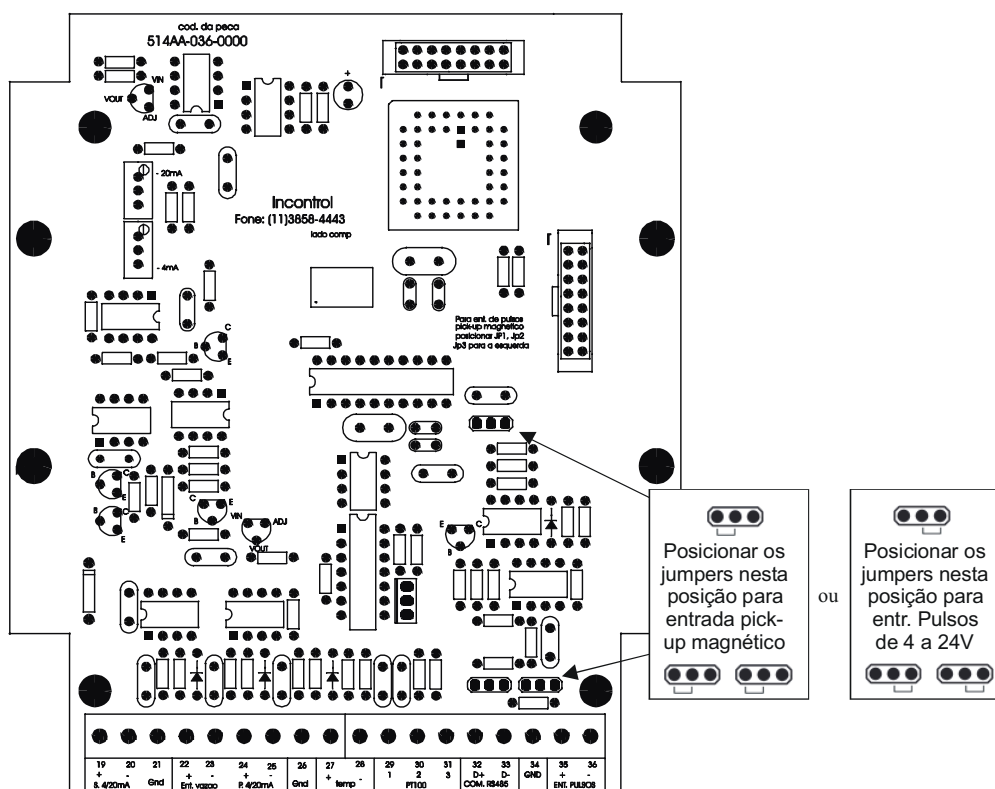

6. OPERAÇÃO

6.1 DISPLAY

O display da série WMEV3000 é de cristal líquido com 16 caracteres e 4 linhas.

6.2 FUNÇÕES DO DISPLAY

No modo indicação o operador pode visualizar os valores de totalização e vazão instantânea.

A tecla ▲ entra no modo de indicação dos valores de pressão e temperatura caso estejam sendo usadas suas entradas.

Com a tecla MENU é possível iniciar a parametrização, onde são utilizadas as teclas restantes para a navegação.

6.3 FUNÇÕES DAS TECLAS

MENU – Quando estiver no modo indicação, aciona o modo parametrização. No modo parametrização são definidas todas as unidades de trabalho, tipo de saídas etc., que serão descritas no item descrição de telas.

▲ – Tecla que incrementa uma unidade ao dígito e troca de opção no menu.

↵ – Tecla que desloca o cursor a ser programado uma casa à esquerda.

ENTER – Utilizada para confirmar o valor mostrado no display como válido e gravá-lo na memória.

7. PROGRAMAÇÃO DA CONFIGURAÇÃO

7.1 PARAMETRIZAÇÃO

Para o modo parametrização, após energizar o instrumento aparecerá uma tela de apresentação e ele entrará no modo indicação. Pressionando a tecla MENU o instrumento pedirá que o operador entre com uma senha (para maior segurança), que é fornecida junto com o instrumento. Depois de confirmada esta senha o instrumento entrará no modo parametrização.

Caso a senha não esteja correta, o instrumento exibirá a mensagem: “Senha Incorreta” e retornará ao modo indicação.

Obs.: A senha impede que usuários não autorizados tenham acesso à parametrização e atribuam dados incorretos à parametrização.

As senhas fornecidas de fábrica são:

Para entrar em parâmetros: 4444.

Para efetuar a calibração das entradas analógicas: 5555.

Na apresentação das telas de parametrização, a opção pré-selecionada virá com um “->” na frente. Para que seja feita uma nova seleção, deve-se pressionar a tecla ▲. Quando for necessário entrar com um valor (por exemplo, um valor correspondente ao fator K, ou valor da densidade do fluido), o operador deve digitar o valor com o auxílio das teclas ▲ e ↵, confirmar esse valor teclando ENTER. Depois de pressionado ENTER esse valor será gravado na memória.

NOTA: O sistema é executado assim que o instrumento é energizado.

7.2 FUNÇÕES DO DISPLAY

Wärme
WMEV 3000
versão 1.0

Tela Inicial - esta tela é apresentada sempre que o equipamento for energizado, ou seja, quando o equipamento for ligado. Também apresenta a versão do software instalado.

Totalizador: m3
Vazao instant: m3/s

Tela de Indicação - esta tela é utilizada para apresentação dos valores de totalização e vazão instantânea e suas respectivas unidades de medida. Que poderá ser programada mais adiante.

ALARME RELE 1
SP1: m3

Tela de set-point - nesta tela será ajustado o alarme do relé 1, inserindo o valor no "SP1:". Depois de digitado seu valor, aperte a tecla "ENTER" para confirmar.

ALARME RELE 2
SP2: m3

Tela de set-point - nesta tela será ajustado o alarme do relé 2, inserindo o valor no "SP2:". Depois de digitado seu valor, aperte a tecla "ENTER" para confirmar.

SENHA:

Tela de Senha - nesta tela o usuário deve optar por dois tipos de senhas, onde cada uma delas corresponde a uma operação. Estas senhas são configuradas de fábrica e não podem ser modificadas pelo usuário.

A senha "4444" é utilizada para dar início à parametrização ou para resetar o totalizador. Aperte a tecla "ENTER" para confirmar.

A senha "5555" é utilizada para dar início à calibração das entradas analógicas do equipamento (PT100 e 4-20 mA). Aperte a tecla "ENTER" para confirmar.

SENHA INCORRETA

Caso veja esta tela, significa que ocorreu um erro na digitação da senha ou a senha é inválida.

Digitar uma das duas senhas propostas pelo fabricante (4444 ou 5555).
Digite-as correspondendo às suas respectivas funções.

Iniciando
Parametrização

- Tela que indica o início da parametrização.

Idioma
→ Portugues
Ingles

- Seleção do idioma dos menus do equipamento.

Tipo do fluido
→ Líquido
Gas QR
Alcool

- Esta opção deve escolher o tipo de fluido a ser medido:

Líquido;

Gas QR – Medição sem compensação de temperatura e pressão;

Alcool – quando o fluido for álcool de cana-de-açúcar.;

Der.Petroleo – quando o fluido for gasolina ou diesel.;

Gas QN – Medição com compensação de temperatura e pressão;

CO2;

Vapor.

Unidade de vazão
m³/min
→ m³/h
ml/s

- Nesta tela o usuário poderá escolher a unidade de trabalho da vazão instantânea.

l/s

l/min

l/h

m³/s

m³/min

m³/h

ml/s

ml/min

ml/h

gal/s

gal/min

gal/h

ft³/s

ft³/min

ft³/h

kg/s

kg/min

kg/h

ton/s

ton/min

ton/h

lib/s

lib/min

lib/h

oz/s

oz/min

oz/h

Unidade Totaliz. L → m ³ ml
--

- Nesta tela o usuário poderá escolher a unidade de trabalho do totalizador.

litro
m³
mililitro
galão
ft³
kg
ton
lib
oz

Unid. densidade → g/ cm ³ kg/ m ³ lb/ ft ³

- Quando o tipo de medição for massa, escolher a unidade de densidade do líquido na condição processo:

g/cm³
kg/m³
lb/ft³

Densidade: 1 g/cm ³
--

Densidade a 20°C: 1 g/cm ³

- Inserir o valor da densidade do líquido na condição ambiente. O usuário deverá inserir nesta tela o valor da densidade do líquido utilizado. No caso do fluido selecionado ser um derivado de petróleo, deverá ser inserida a densidade a 20°C do mesmo.

Teor Alcoólico 99%

- Neste parâmetro deve ser introduzido o valor do teor alcoólico no caso do fluido ser álcool de cana-de-açúcar;

Temperatura na condição normal para 1 Atmosfera Valor: 0 °C
--

- Neste parâmetro deve ser introduzido o valor da temperatura para 1 ATM, ou seja, na condição de normalização do fluido.

Compressibilid.:	
Valor:	1,0

- Introduzir o valor da compressibilidade do gás em questão.

Unid. de pressão	
	kPa
->	bar
	kgf

- Configurar a unidade do transmissor de pressão utilizado para a medição de vazão compensada.

Trans. Pressão	
->	Sim
	Não

Trans. pressão	
Valor	10 bar

- Trans. Pressão - Caso não esteja utilizando um transmissor de pressão no indicador, selecione a opção não e insira o valor padrão de pressão relativa na linha de medição de vazão que o indicador utilizará para sua base de cálculo; se estiver utilizando um transmissor selecione a opção sim.

Valor 4mA	0 kPa
Valor 20mA	0 kPa

- Configurar os valores para 4 mA e 20 mA para seu transmissor de pressão na respectiva unidade apresentada. Os valores de pressão inseridos devem ser relativos.

Unidade de temp.	
->	°C
	°F

- Configurar a unidade de temperatura que será utilizada para a medição de vazão compensada.

Transmissor Temp	
->	Sim
	Não

Transmissor Temp	
Valor	10 °C

- Transmissor Temp. - Caso não esteja utilizando um transmissor de temperatura no indicador selecione a opção não e insira um valor padrão de temperatura na linha de medição de vazão, que o indicador utilizará para sua base de cálculo; se estiver utilizando um transmissor selecione a opção sim.

Temperatura:
-> PT100
4/20mA

- Configurar o tipo de entrada para temperatura utilizada no equipamento
PT100 – (faixa de -50 °C a 250 °C)
4-20 mA

Valor 4mA	0 °C
Valor 20mA	100 °C

- Configurar os valores para 4 mA e 20 mA para seu transmissor de temperatura na respectiva unidade apresentada.

Damping
Valor 1 A 99 s:

1 s

- Damping – ajusta o atraso na indicação de vazão no display. Isto é utilizado em casos onde a variação da vazão é muito grande ou se você desejar ter uma indicação mais estável. Pode variar de 1 a 99 s. Lembre-se que o valor do atraso é dado em segundos.

CUT – OFF
Vazao mínima

1 l/min

- CUT-OFF – nesta tela o usuário deverá inserir o valor mínimo que o WMEV3000 irá indicar, ou seja, irá mostrar no display. Caso o valor identificado pelo WMEV3000 seja menor que o valor (vazão mínima) inserido no CUT-OFF, o “WMEV” irá desprezá-lo e não o mostrará no display.

Entrada de vazao
-> Fator k
4/20 mA
Frequencia

- Entrada de vazão – seleciona o tipo de entrada do WMEV3000 em que o medidor de vazão está ligado.

Unid. do fator K
-> P/L
P/m3
P/GAL

- Unidade do fator K – configura a unidade do fator K que será programado no equipamento.

Fator K:
50,26 P/L

- Fator K: – introduzir o valor do fator K do medidor de vazão na unidade indicada.

Linearização
→ Sim
Não

- Linearização – esta opção pode ser usada quando se deseja melhorar a linearidade de medidores de vazão tipo turbina. Durante a calibração no laboratório são determinados os pontos da curva que serão utilizados no processo.

Numero de Pontos
entre 3 e 16
3

- Número de pontos – Seleciona a quantidade de pontos para a linearização da curva.

Frequencia pt 1
20 Hz
Fator k pt 1
50,3455 P/L

Corrente pt 1
4 mA
Vazao pt 1
110 m3/h

- Entrada dos pontos – Os pontos determinados durante a calibração são introduzidos nesta tela, em ordem crescente de frequência ou corrente, de acordo com o tipo de entrada de vazão escolhido.

Entrada de vazão
m3/min
→ m3/h
ml/s

- Entrada de vazão – configura a unidade para introduzir o valor do transmissor de vazão (utilizado para entrada 4-20 mA e frequência).

➤

l/s
m³/s
ml/s
gal/s
ft³/s

l/min
m³/min
ml/min
gal/min
ft³/min

l/h
m³/h
ml/h
galão/h
ft³/h

Valor 4mA	0 l/min
Valor 20mA	110 l/min

- Configurar os valores para 4 mA e 20 mA para seu transmissor de vazão na respectiva unidade apresentada.

Valor vazão max.	110 l/min
Valor frequência	1000 Hz

- Caso o seu medidor de vazão tenha saída frequência proporcional à vazão basta neste parâmetro informar a frequência máxima em Hz e seu respectivo valor em vazão na respectiva unidade apresentada.

Saída de 4 / 20mA:
-> Sim
Não

- Saída de 4-20 mA – este parâmetro é utilizado para habilitar a saída 4-20 mA (proporcional à vazão).

Valor 4mA:	0 L/h
Valor 20mA:	250 L/h

- O usuário deve configurar os valores da saída 4-20 mA, na unidade de medida adotada (vazão).

Saída de relé:
-> Sim
Não

- Saída de relé – o usuário poderá optar pela utilização da saída relé. É usada para a configuração do alarme e batelada.

Operacao rele1
-> Alarme
Batelada
Falha

Operacao rele2
-> Alarme
Batelada

- Operação rele1 e rele2 – o usuário deverá escolher em que modo de operação será usada as saídas relés:

Alarme – normalmente é utilizado para sinalizar uma perturbação no sistema, como uma vazão muito alta ou muito baixa;

Batelada – utilizado para controlar a quantidade de produto, tanto para envasamento de recipientes como para misturas;

Falha – sinaliza falha nas entradas do equipamento.

Tempo de atraso do processo
0 s

- Tempo de atraso do processo – Usado para compensar o intervalo de tempo entre o término da batelada e o fechamento das válvulas.

Alarme rele1:
→ Alto
Baixo

Alarme rele2:
→ Alto
Baixo

- Alarme relé – aqui o usuário fará a configuração dos níveis do alarme do relé 1 e do relé 2.

Alto (alarme alto) – o alarme acionará quando a vazão for maior do que a programada nos set-points (SP1 e SP2)

Baixo (alarme baixo) – o alarme acionará quando a vazão for menor do que a programada nos set-points (SP1 e SP2)

Modo de operacao Rele 1
→ Direto
Inverso

Modo de operacao Rele 1
→ Direto
Inverso

- Modo relé 1 – aqui o usuário fará a configuração dos modos de acionamentos dos relés:

Direto – quando ocorrer um alarme, o relé será energizado

Inverso – quando ocorrer um alarme, o relé será desenergizado

Saida frequencia
→ Sim
Não

- Saída de frequência – habilita ou não a saída de frequência proporcional à vazão.

Valor vazao max. frequência 1kHz
510 m3/h

- Deve-se programar o valor da vazão proporcional à frequência de saída de 1kHz sendo que para a vazão igual a 0 (zero) a frequência é igual a 0 (zero). Respeitar as unidades indicadas.

Saida de pulsos
→ Sim
Não

- Saída de pulso – habilita ou não a saída de pulsos escalonados proporcional ao totalizador

Largura do pulso

100 ms

- Largura de pulso – o usuário poderá configurar o tempo da largura de pulsos de saída para compatibilizar com o equipamento que recebe o sinal, podendo ser programado de 10 ms a 1 s (múltiplos de 10 ms).

Fator de saída
Pulsos

10 kg/ P

- Fator de saída de pulso – o usuário deverá configurar quantas unidades de totalização por pulso, ou seja, quantos m³ por pulsos ou quantos L por pulsos etc.

Zera totalizador
perpetuo

→ Sim
Não

- Zera totalizador perpétuo – caso o usuário desejar zerar o totalizador perpétuo, deve selecionar a opção sim.

Endereco da rede

1

- Endereço da rede – configura o endereço do equipamento para uma rede de comunicação no protocolo MODBUS. O valor deve estar entre 1 e 247.

8. AJUSTES DOS VALORES DOS ALARMES

8.1 ALARME DE VAZÃO INSTANTÂNEA

Pressione a tecla menu e escolha a opção SP1 para inserir o valor do set-point do alarme 1. Digite o valor e quando ele estiver correto, tecle ENTER para que o valor seja gravado na memória.

Siga os mesmos passos para a configuração do valor de set-point do alarme 2.

Quando a vazão instantânea atingir o primeiro valor de set-point (o menor ajustado), o relé correspondente mudará de estado, acionando o primeiro alarme. Ao atingir o segundo valor ajustado de set-point, o segundo relé mudará de estado, acionando o segundo alarme.

8.2 CONTROLE DE BATELADA

Caso os valores de set-point estejam sendo usados no controle de batelada, a programação segue da mesma forma. Pressione a tecla ▲ e opção SP1 e digite o valor do set-point 1 e confirme o valor pressionando a tecla ENTER. Siga os mesmos passos para a configuração do valor de set-point do alarme 2.

Para dar a partida, por exemplo, na abertura de duas válvulas ou válvula de dois estágios, inicialmente verificar se está zerado o totalizador pressionando a tecla ⏏ (Stop / Reset).

Pressionar a tecla ENTER (Start), os dois relés mudarão de estado, isto é, de contatos abertos passarão a fechados liberando a(s) válvula(s). Quando a totalização atingir o primeiro valor de set-point (o menor ajustado), o relé correspondente mudará de estado, isto é, abrirá os contatos fechando a primeira válvula ou o primeiro estágio. Ao atingir o segundo valor ajustado de set-point, o segundo relé abrirá os seus contatos fechando a segunda válvula ou o segundo estágio.

Ao iniciar a segunda batelada, se os valores de volume permanecerem, proceder de maneira similar para dar a partida. Porém, se houver alteração nos volumes de batelada, reprogramar ajustando os novos valores de SP1 e SP2.

9. DIAGNÓSTICO

O equipamento monitora os sinais de entrada para detectar eventuais falhas nos sinais de 4-20 mA e pulsos, sendo que no momento em que ocorrer alguma falha de um dos dispositivos de entrada será indicado no display o tipo de falha ocorrida. Os sinais de saída de pulsos, frequência e 4-20 mA terão seus sinais proporcionais à vazão nula. Sua indicação de vazão instantânea passa para nula e o totalizador para de contar.

O relé 1 pode ser programado para atuar seu contato quando ocorrer alguma falha no equipamento.

10. ANEXOS

- Desenho de conexão elétrica;
- Desenho de instalação do transmissor de temperatura e pressão;
- Desenho dimensional e de instalação na parede;
- Desenho dimensional e de instalação indicador/totalizador de vazão WMEV3000 (painel);
- Ligação do sinal analógico 4-20 mA;
- Esquema de ligação para medidor de vazão tipo turbina com pré-amplificador (WTVX) (90 – 250 VCA);
- Esquema de ligação para medidor de vazão tipo turbina com pré-amplificador (WTRF) (90 – 250 VCA);
- Esquema de ligação para medidor de vazão tipo turbina com pré-amplificador (WTVX) (24 VCC);
- Esquema de ligação para medidor de vazão tipo turbina com pré-amplificador (WTRF) (24 VCC);
- Esquema de ligação da saída de pulsos e saída de frequência;
- Protocolo MODBUS.

Aviso:

Este manual poderá ser alterado sem prévio aviso, pois os dados desse documento são revisados periodicamente e as correções necessárias serão consideradas nas próximas versões. Agradecemos por qualquer tipo de sugestão que venha contribuir para a melhoria deste documento.

ANEXO I - DESENHO DE CONEXÃO ELÉTRICA WMEV3000 (PAREDE e PAINEL)

BORNES:

BORNES SUPERIORES																	
1	2	3	4	5	6	7	8	9	10	11	12	13	14	15	16	17	18
COM	NF	NA	COM	NF	NA	+	-	GND	+	-	+	-	+	-	L2	L1	GND
RELE AL1			RELE AL2			Saída freq.		GND	Saída Pulsos		Saída 24VCC		Saída 24VCC		Alim. VCA		
BORNES INFERIORES																	
19	20	21	22	23	24	25	26	27	28	29	30	31	32	33	34	35	36
+	-	GND	+	-	+	-	GND	+	-	PT100		RS 485		GND	+	-	
Saída 4-20mA		GND	Vazão 4-20mA		Pressão 4-20mA		GND	Temp. 4-20mA		PT100		D+	D-	GND	Entr. Pulsos		

bornes superiores		
1	COM	RELE1
2	NF	
3	NA	
4	COM	RELE1
5	NF	
6	NA	
7	+	Saída frequências
8	-	
9	GND	
10	+	Saída Pulsos
11	-	
12	+	Saída 24VCC
13	-	
14	+	Saída 24VCC
15	-	
16	L2	Alimentação VCA
17	L1	
18	GND	

bornes inferiores		
19	+	Saída 4-20mA
20	-	
21	GND	
22	+	Entrada vazão 4-20mA
23	-	
24	+	Entrada pressão 4-20mA
25	-	
26	GND	
27	+	Entrada temperatura 4-20 mA
28	-	
29	PT100	
30		
31		
32	D-	Comunicação RS-485
33	D+	
34	GND	
35	+	Entrada de pulsos
36	-	

ANEXO II - DESENHO DE INSTALAÇÃO DO TRANSMISSOR DE TEMPERATURA E PRESSÃO

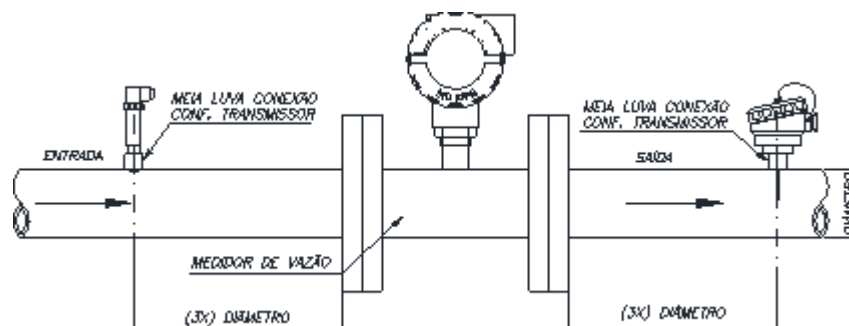

**ANEXO III – DESENHO DIMENSIONAL E DE INSTALAÇÃO
INDICADOR/TOTALIZADOR DE VAZÃO WMEV3000 (P/ PAREDE) IP65**

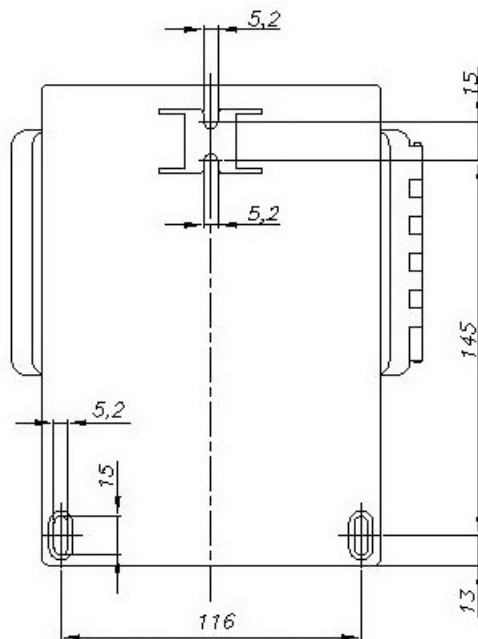
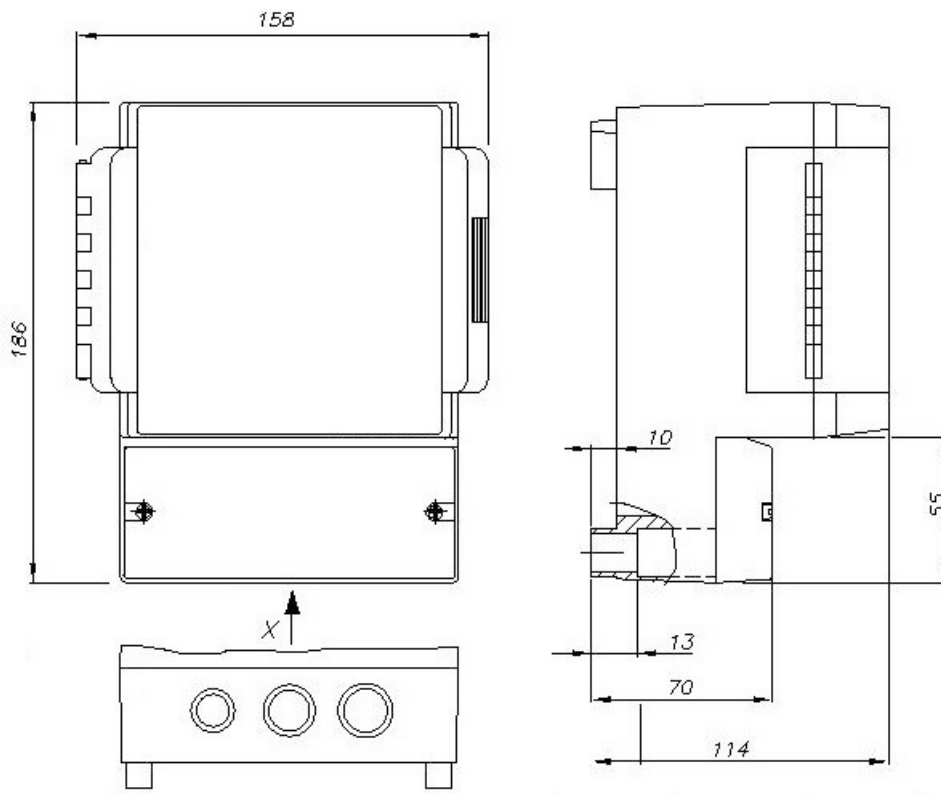

**ANNEX IV – DESENHO DIMENSIONAL E DE INSTALAÇÃO
INDICADOR/TOTALIZADOR DE VAZÃO WMEV3000 (PAINEL)**

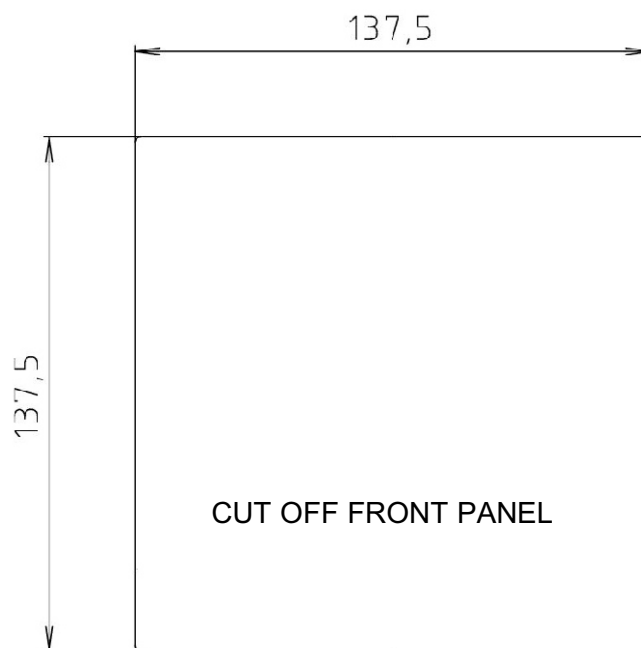
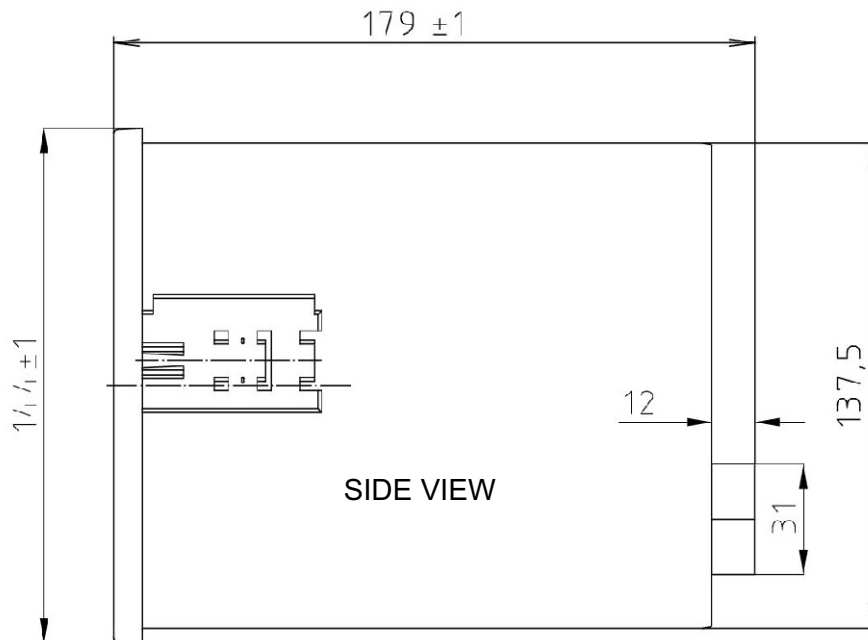

ANEXO V – LIGAÇÃO DO SINAL ANALÓGICO 4-20 mA

O computador de vazão WMEV3000 possui saída analógica de corrente 4-20 mA passiva. Uma fonte de alimentação 24 VCC deve ser conectada em série, conforme as figuras abaixo:

Ligação isolada do sinal 4-20 mA

Utilizando uma fonte de alimentação externa é preservada a isolação da saída 4-20 mA do computador de vazão WMEV3000:

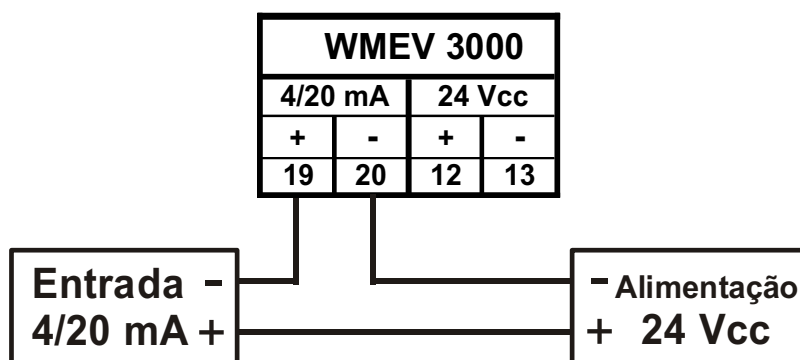

Ligação não isolada do sinal 4-20 mA

Utilizando a saída 24 VCC do computador de vazão WMEV3000:

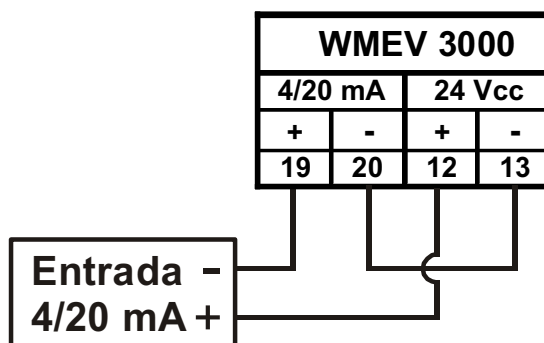

ANEXO VI – ESQUEMA DE LIGAÇÃO PARA MEDIDOR DE VAZÃO TIPO TURBINA COM PRE-AMPLIFICADOR (WTVX) (90 – 250 VCA).

BORNES DO
MEDIDOR TURBINA

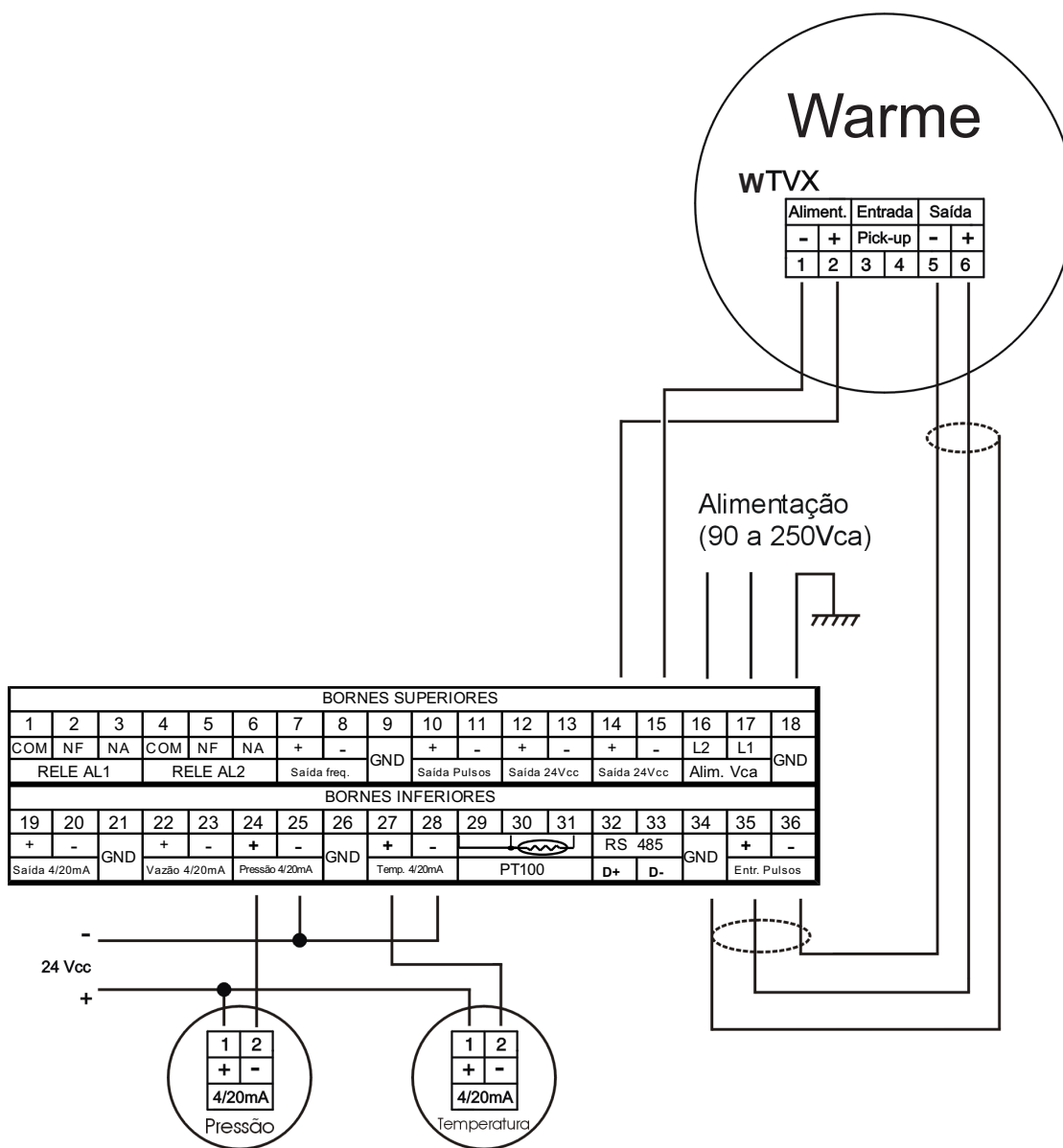

ANEXO VII – ESQUEMA DE LIGAÇÃO PARA MEDIDOR DE VAZÃO TIPO TURBINA COM PRE-AMPLIFICADOR (WTRF) (90 – 250 VCA)

BORNES DO
MEDIDOR TURBINA

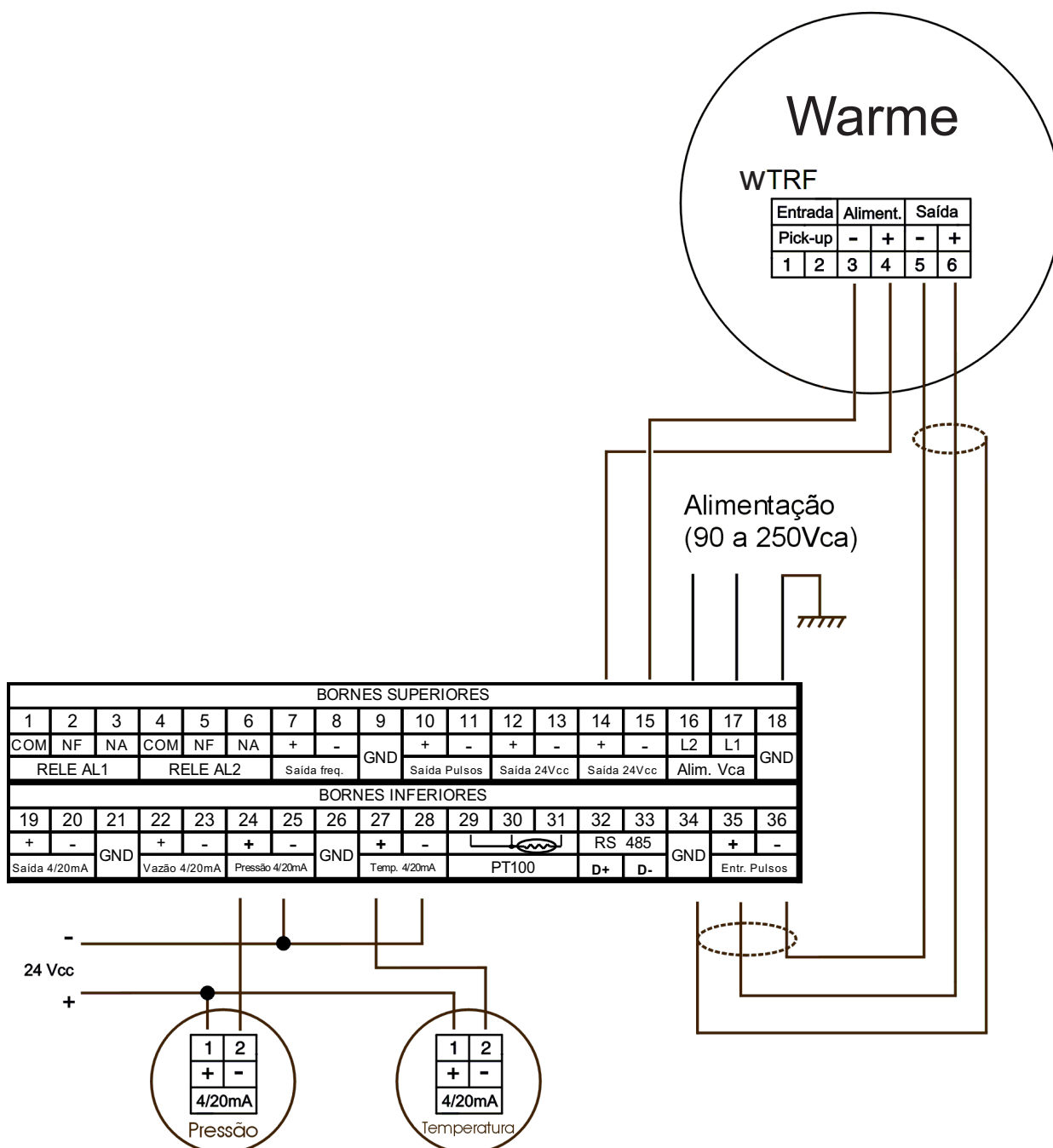

ANEXO IX – ESQUEMA DE LIGAÇÃO PARA MEDIDOR DE VAZÃO TIPO TURBINA COM PRE-AMPLIFICADOR (WTRF) (24 VCC).

BORNES DO MEDIDOR TURBINA

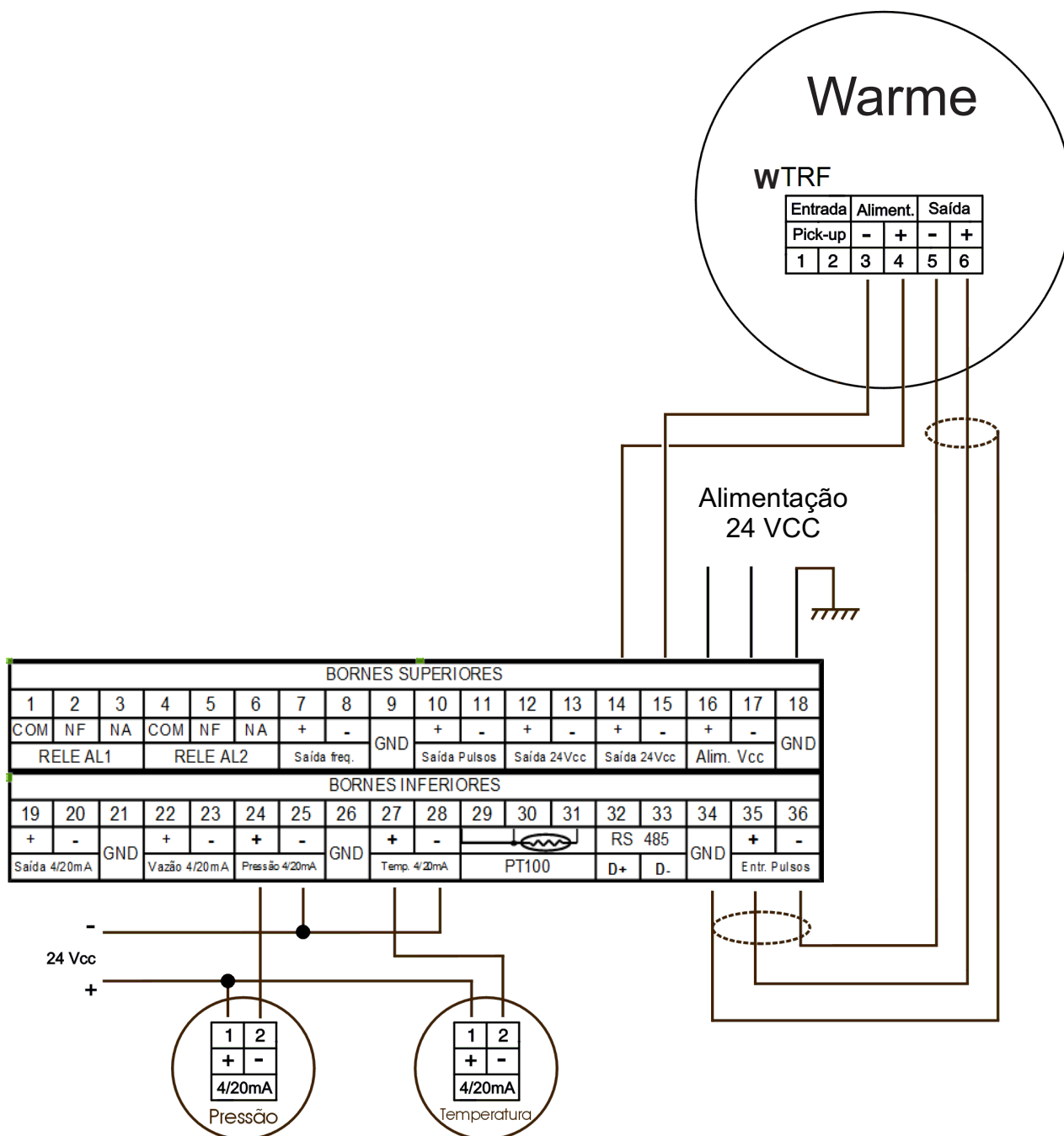

ANEXO VIII – ESQUEMA DE LIGAÇÃO PARA MEDIDOR DE VAZÃO TIPO TURBINA COM PRE-AMPLIFICADOR (WTVX) (24 VCC).

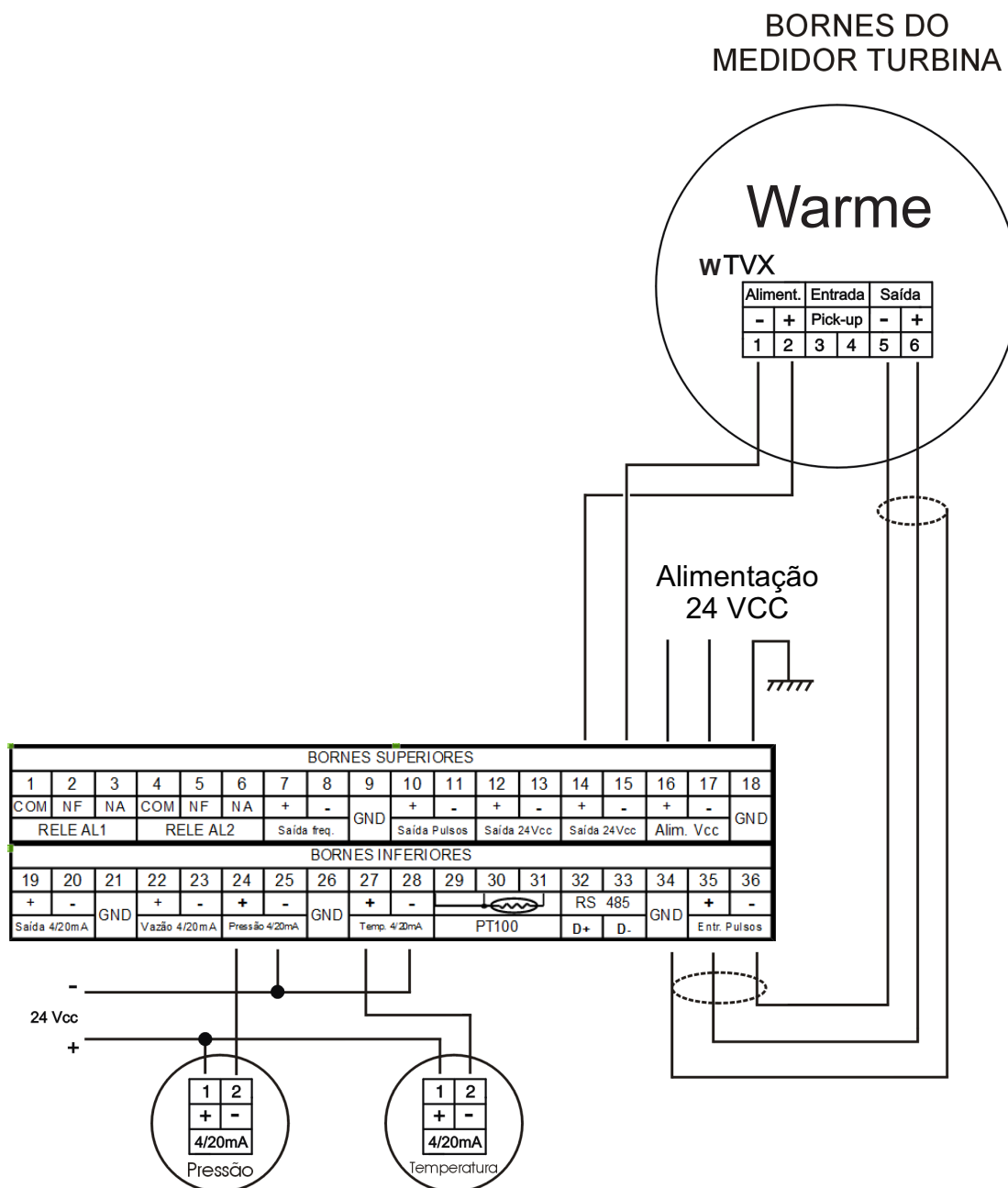

ANEXO X – ESQUEMA DE LIGAÇÃO DA SAÍDA DE PULSOS e SAÍDA FREQUÊNCIA BORNES DO WMEV3000 (Sobrepôr parede)

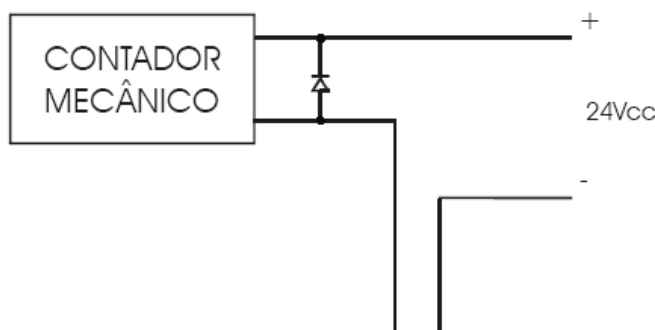

BORNES SUPERIORES																	
1	2	3	4	5	6	7	8	9	10	11	12	13	14	15	16	17	18
COM	NF	NA	COM	NF	NA	+	-	GND	+	-	+	-	+	-	L2	L1	GND
RELE AL1			RELE AL2			Saída freq.		GND	Saída Pulsos		Saída 24Vcc		Saída 24Vcc		Alim. Vca		
BORNES INFERIORES																	
19	20	21	22	23	24	25	26	27	28	29	30	31	32	33	34	35	36
+	-	GND	+	-	+	-	GND	+	-	PT100		RS 485		GND	+	-	
Saída 4/20mA		GND	Vazão 4/20mA		Pressão 4/20mA		GND	Temp. 4/20mA		PT100		D+ D-		GND	Entr. Pulsos		

Utilizando fonte de alimentação para a saída de pulsos externa você ira manter a característica de isolamento da saída de pulsos (tensão de isolamento 1500 VCC), mas caso não necessite desta característica poderá utilizar a própria alimentação do equipamento - borne (12 e 13).

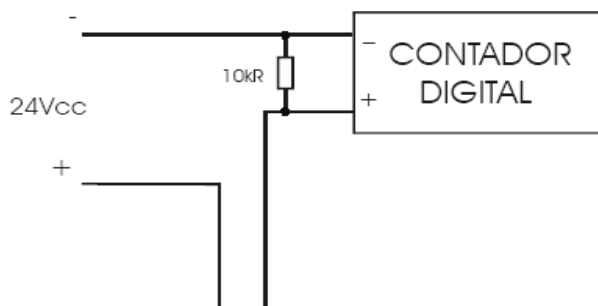

BORNES SUPERIORES																	
1	2	3	4	5	6	7	8	9	10	11	12	13	14	15	16	17	18
COM	NF	NA	COM	NF	NA	+	-	GND	+	-	+	-	+	-	L2	L1	GND
RELE AL1			RELE AL2			Saída freq.		GND	Saída Pulsos		Saída 24Vcc		Saída 24Vcc		Alim. Vca		
BORNES INFERIORES																	
19	20	21	22	23	24	25	26	27	28	29	30	31	32	33	34	35	36
+	-	GND	+	-	+	-	GND	+	-	PT100		RS 485		GND	+	-	
Saída 4/20mA		GND	Vazão 4/20mA		Pressão 4/20mA		GND	Temp. 4/20mA		PT100		D+ D-		GND	Entr. Pulsos		

Utilizando fonte de alimentação para a saída de pulsos externa você ira manter a característica de isolamento da saída de pulsos (tensão de isolamento 1500 VCC), mas caso não necessite desta característica poderá utilizar a própria alimentação do equipamento - borne (12 e 13).

ANEXO XI – PROTOCOLO MODBUS

CARACTERÍSTICA

A comunicação baseada no protocolo MODBUS possibilita a conexão com até 247 módulos numa linha RS-485.

Especificações:

- Baud Rate = 9600 bps
- Parity = nenhuma
- Stop Bit = 2
- Data Bit = 8
- RTU (Remote Terminal Unit) - Modo de transmissão no qual os dados são transmitidos como caracteres de 8 bits.

A interface de comunicação é do padrão RS-485, a dois fios, half-duplex, baudrate de 9600, 1 start bit, 8 bits de dados, 2 stop bits e sem paridade.

Apenas o master pode começar um diálogo com os slaves, sendo este diálogo do tipo question/reply (endereço de apenas um slave) ou endereçando a mensagem para todos os slaves (endereço 0 = broadcast) sem obter um reply.

No protocolo MODBUS, o instrumento sai de fábrica apenas parametrizado de acordo com o medidor de vazão, ficando a cargo do usuário definir um endereço na rede para o dispositivo que vai de 1 até 247.

ALGORITMO

Uma mensagem é iniciada com um intervalo de silêncio de no mínimo 3,5 vezes a velocidade de comunicação de um caractere. Por exemplo, a 9600 bps, um caractere leva 1,15 ms para ser transmitido ($8N2 = 11$ bits), portanto deve haver um silêncio na rede de 4 ms antes de uma mensagem ser transmitida. O número máximo de caracteres numa mensagem é 29.

A rede é monitorada continuamente pelo slave, inclusive durante o intervalo de silêncio. Quando o 1º caractere é recebido, cada dispositivo decodifica-o para verificar se é o seu endereço. Se não for, o dispositivo deve aguardar que a rede fique em silêncio (sem transmissão) por 3,5 vezes a velocidade de comunicação de um caractere. Se o endereço for o do dispositivo, o mesmo deve receber todo o resto do frame. O fim do frame é indicado pelo intervalo de silêncio. Uma mensagem deve ser transmitida como uma cadeia continua de bytes.

Quando ocorrer erro de comunicação, uma retransmissão (retry) para o mesmo slave deve esperar no mínimo 3 segundos.

PROCEDIMENTO PARA CÁLCULO DO CRC

No modo RTU, é incluído na mensagem um error-checking baseado no método CRC que verifica se a mensagem recebida está correta.

O CRC contém dois bytes e é calculado pelo dispositivo transmissor, que anexa o CRC na mensagem.

O dispositivo receptor recalcula o CRC após a recepção da mensagem e compara o valor calculado com o valor recebido. Se os valores não são iguais, a mensagem é descartada.

O algoritmo para cálculo do CRC é:

1. Preencha um registro de 16 bits com 1s (0xFFFF)
2. Faça um OR EXCLUSIVE entre o registro (lsb) e o byte de transmissão
3. Desloque o registro obtido 1 bit à direita
4. Se o bit menos significativo do registro for igual a 1, faça um OR EXCLUSIVE com os seguintes 16 bits:

10100000	00000001
MSB	LSB

5. Repita os passos 3 e 4 oito vezes
6. Repita os passos 2,3,4 e 5 para todos os bytes da mensagem
7. O conteúdo final do registro é o valor do CRC que é transmitido no final da mensagem começando com o byte menos significativo.

FUNÇÃO MODBUS

As únicas funções à disposição do WMEV3000 para o protocolo MODBUS são:

Read Holding Register (3)

Esta função permite ler os valores listados na tabela abaixo e suas respectivas unidades de engenharia:

Endereço	Registro	Descrição
40001	Vazão	IEEE 32-bit fp 1a. parte (EXP, F0)
40002	Vazão	IEEE 32-bit fp 2a. parte (F1,F2)
40003	Totalização	IEEE 32-bit fp 1a. parte (EXP, F0)
40004	Totalização	IEEE 32-bit fp 2a. parte (F1,F2)
40005	Temperatura	IEEE 32-bit fp 1a. parte (EXP, F0)
40006	Temperatura	IEEE 32-bit fp 2a. parte (F1,F2)
40007	Pressão	IEEE 32-bit fp 1a. parte (EXP, F0)
40008	Pressão	IEEE 32-bit fp 2a. parte (F1,F2)
40009	Totalizador Perpétuo	IEEE 32-bit fp 1a. parte (EXP, F0)
40010	Totalizador Perpétuo	IEEE 32-bit fp 2a. parte (F1,F2)
40011	SP1	IEEE 32-bit fp 1a. parte (EXP, F0)
40012	SP1	IEEE 32-bit fp 2a. parte (F1,F2)
40013	SP2	IEEE 32-bit fp 1a. parte (EXP, F0)
40014	SP2	IEEE 32-bit fp 2a. parte (F1,F2)
40015	Densidade	IEEE 32-bit fp 1a. parte (EXP, F0)
40016	Densidade	IEEE 32-bit fp 2a. parte (F1,F2)
40017	Status da Batelada	unsigned int 16-bit (LSB,MSB)
40018	Status da Saída Relé	unsigned int 16-bit (LSB,MSB)
40019	Status de Falha	unsigned int 16-bit (LSB,MSB)
40020	Unidade da Vazão inst.	unsigned int 16-bit (LSB,MSB)
40021	Unidade do totalizador	unsigned int 16-bit (LSB,MSB)
40022	Unidade da Temperatura	unsigned int 16-bit (LSB,MSB)
40023	Unidade da Pressão	unsigned int 16-bit (LSB,MSB)
40024	Unidade da Densidade	unsigned int 16-bit (LSB,MSB)

Código Registros 40020	Unidade da Vazão inst.
1	l/s
2	l/min
3	l/h
4	m³/s
5	m³/min
6	m³/h
7	ml/s
8	ml/min
9	ml/h
10	gal/s
11	gal/min
12	galão/h
13	ft³/s
14	ft³/min
15	ft³/h
16	kg/s
17	kg/min
18	kg/h
19	ton/s
20	ton/min
21	ton/h
22	lib/s
23	lib/min
24	lib/h
25	oz/s
26	oz/min
27	oz/h

Código Registros 40021	Unidade do totalizador
1	litro
2	m³
3	mililitro
4	galão
5	ft³
6	kg
7	ton
8	lib
9	oz

Código registros 40022	Unidade da Temperatura
1	°C
2	°F

Código registros 40023	Unidade da Pressão
1	kPa
2	bar
3	kgf
4	mmH2O
5	mca
6	Psi

Código registros 40024	Unidade da Densidade
1	g/cm³
2	kg/m³
3	lb/ft³

Código registros 40017	Status da Batelada
0	Fora do modo Batelada
1	Batelada em Andamento
2	Batelada em Stop
3	Término da Batelada

Código registros 40018	Status da Saída Relé
0	Relés desligados
1	Relé 1 ligado
2	Relé 2 ligado
3	Relés ligados

Código registros 40019	Status de Falha
0	Sem Falha
1	Pressão - Sinal abaixo de 4 mA
2	Pressão - Sinal acima de 20 mA
10	Temperatura - Sinal abaixo de 4 mA
20	Temperatura - Sinal acima de 20 mA
100	Vazão - Sinal abaixo de 4 mA
200	Vazão - Sinal acima de 20 mA

Observe que para cada registro temos dois bytes. Os frames desta função para o master e slave são:



O registro inicial para ler é obtido removendo o indicativo (número 4) e subtraindo o resultado por 1. No exemplo, o registro 40003 (decimal) é transmitido como 0x0002 (hexadecimal): $40003 = 0003 = (0003 - 1) = 0002 = 0x0002$ hexadecimal.



O registro byte count é igual ao total de registros para ler vezes 2, pois cada registro possui 2 bytes. No exemplo anterior o master pediu uma leitura dos registros referentes ao Totalizador (40003 e 40004) e obteve como resposta a sequência hexadecimal 0x49929BA0. Convertendo este valor para float, pelo padrão IEEE 754, temos que Totalizador = 1201012.

Preset Multiple Registers (16)

Esta função permite escrever os valores de SP1, SP2, densidade e efetuar os comandos da batelada: Start, Stop e Reset, descritos na tabela abaixo:

Endereço	Registro	Descrição
40011	SP1	IEEE 32-bit fp 1a. parte (EXP, F0)
40012	SP1	IEEE 32-bit fp 2a. parte (F1,F2)
40013	SP2	IEEE 32-bit fp 1a. parte (EXP, F0)
40014	SP2	IEEE 32-bit fp 2a. parte (F1,F2)
40015	Densidade	IEEE 32-bit fp 1a. parte (EXP, F0)
40016	Densidade	IEEE 32-bit fp 2a. parte (F1,F2)
40017	Comando da Batelada	unsigned int 16-bit (LSB,MSB)

Código Registro 40017	Comando da Batelada
1	START
2	STOP
3	RESET
10	RESET – Totalizador Perpétuo

Os frames desta função para o master e slave são:

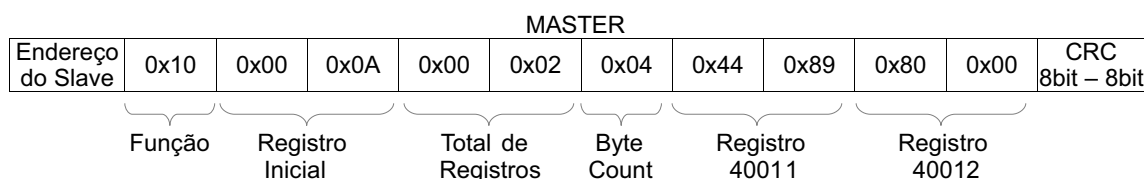

O registro byte count é igual ao total de registros para ler vezes 2, pois cada registro possui 2 bytes. No exemplo acima, o master enviou um pedido de escrita com o valor 1100,0 (sequência hexadecimal 0x44898000, pelo padrão IEEE 754) nos registros referentes ao SP1 (40011 e 40012).

E obtêm como resposta do Slave:

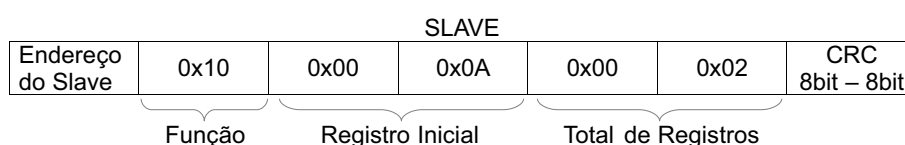

RECOMENDAÇÕES

Utilizar cabo par trançado 2x24 AWG com blindagem e impedância característica de 120R.

Conectar dois resistores de terminação de 120R em cada extremidade, ou seja, um na saída do conversor e outro no último instrumento instalado na rede. Conectar dois resistores de polarização de 470R utilizando fonte externa de 5 VCC conforme diagrama da ilustração anterior.

Caso a opção seja a não utilização dos resistores de polarização, eliminar também os resistores de terminação. É importante ressaltar que isto implicará em perda da qualidade do sinal de comunicação, podendo inclusive ocasionar falhas na comunicação.

Conectar o terra dos instrumentos utilizando um dos fios disponíveis do cabo e conecte apenas uma das pontas deste fio ao terra da instalação. Não deve ser utilizada a blindagem do cabo para conectar o terra dos instrumentos.

Conectar uma das pontas da blindagem ao terra de instalação.

Acima de 32 instrumentos ou distância superior a 1000 metros, deve ser utilizado um amplificador de sinal. Para cada amplificador de sinal instalado, será necessário adicionar os resistores de terminação e polarização conforme diagrama a seguir:

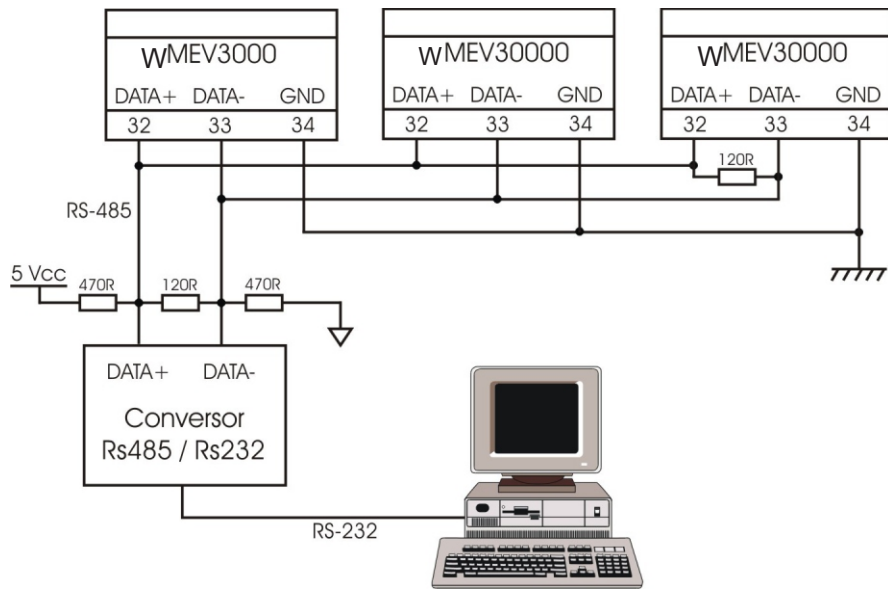

11. CERTIFICADO DE GARANTIA

Este equipamento, Computador de Vazão,

Modelo: WMEV3000

Nº de série: _____

É garantido contra defeitos de mão de obra e material pelo prazo de 365 dias da data de entrega. Esta garantia será invalidada quando, a critério de julgamento da Incontrol, o equipamento tiver sido submetido a abusos ou manuseios impróprios. Quando o reparo, dentro da garantia, for necessário, o usuário deverá remeter o equipamento à fábrica ou reposto, ficando as despesas de seguro e frete por conta e risco do usuário.

Data de Entrega: ____/____/____

Wärme