

Manual do Usuário

Instalação, Operação e Manutenção



WTTU-2000 AT

Termostato á Prova de Tempo

- 1.0 – Selecionar o termômetro padrão adequado a faixa do termostato a ser calibrado.
- 2.0 – Fixar o termômetro padrão e o termostato na bomba comparativa específica, para calibração de instrumentos de pressão, pneumática ou hidráulica.
- 3.0 – Aplicar a pressão máxima de teste compatível com a faixa, em conformidade com tabelas do catálogo.
- 4.0 – Ajustar no parafuso de ajuste o ponto mínimo de operação, que deve ser 10% do total da faixa, verificando a atuação e desatuação do microswitch, com o respectivo valor diferencial.
- 4.1 – Repetir a operação do item 4.0 e verificar a repetibilidade.
- 5.0 – Ajustar alterando no parafuso de ajuste o ponto máximo de operação que deve ser 90% do total da faixa, verificando a atuação e desatuação do microswitch, com o respectivo valor diferencial.
- 5.1 – Repetir a operação do item 5.0 e verificar a repetibilidade.
- 6.0 – Em casos que o cliente especifica o ponto de atuação, ajustar conforme a especificação.

LIGAÇÃO ELÉTRICA

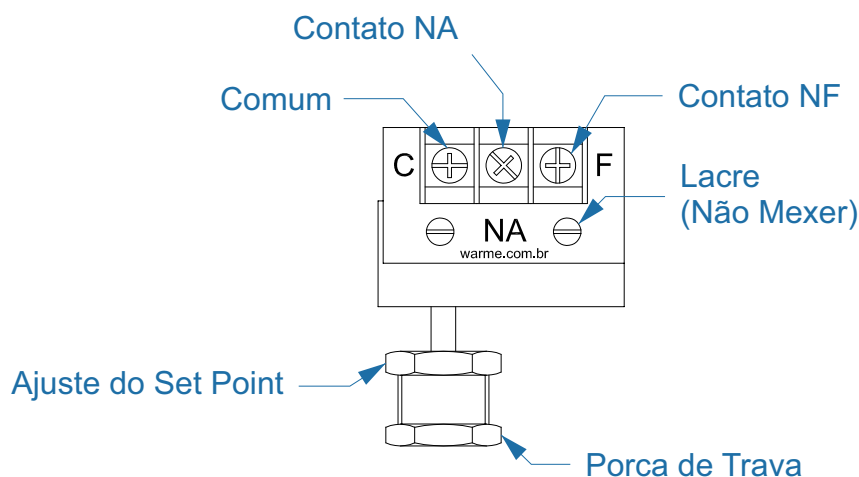

DIMENSIONAL

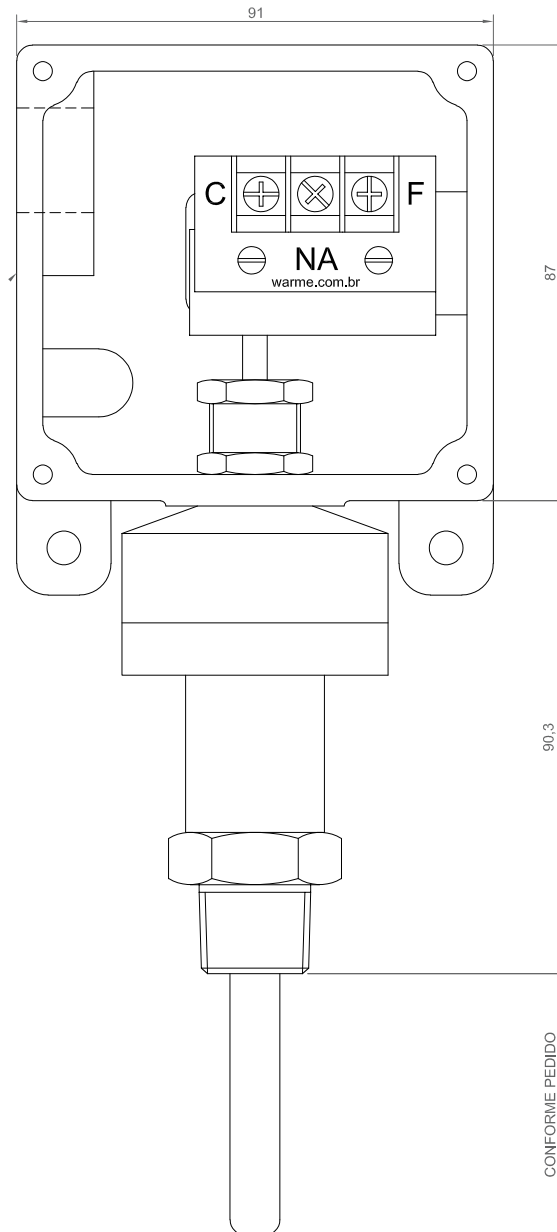



Wärme do Brasil Instrumentação e Automação Industrial Ltda