

Série

WPP-7000

PRESSOSTATO À PROVA DE TEMPO / ALTA PRESSÃO

- Para todos ambientes industriais
- Todos fluídos
- Versão 1 ou 2 Micro Chaves
- Versão de Micro Chaves com diferencial fixo, ajustável, herméticamente selado ou com rearme manual

- Grau de proteção IP65
- Faixa de 0/10 kg/cm² a 0/250 kg/cm²



CARACTERÍSTICAS GERAIS

ESPECIFICAÇÕES CONSTRUTIVAS

- Caixa e tampa em alumínio SAE-323.
- Tampa fixada por parafuso, vedação com junta de borracha.
- Pintura eletrostática em epoxy na cor azul.
- Montagem em superfície.
- Ponto de ajuste interno.
- Conexão elétrica ½ "NPT-F (3/4 "opcional)
- Conexão ao processo ½ "NPT-M (ou sob consulta) em latão, alumínio, aço carbono, aço inox ou outros.
- Diafragmas em buna, teflon, viton, aço inox ou outros.

ESPECIFICAÇÕES ELÉTRICAS

CÓDIGO DO MICRO	CORRENTE ALTERNADA	CORRENTE CONTÍNUA
MN/DN (DIF.FIXO)	15A 125/380 V	0,5A 125 V
MA/DA (DIF.AJUST.)	20A 125/380 V	0,4A 125 V
MS/DS (HERM.SELADO)	5A 115 V	3A 28 V
RM REARME MANUAL	15A 125 / 380 V	0,5A 125 V

Obs.: Micro Chave SPDT

ESPECIFICAÇÕES TÉCNICAS

- Compatível para fluídos com temperatura entre (-30 a 70°C).
- Temperatura ambiente entre -10° a 50°C.
- Repetibilidade melhor que 1% da faixa.
- Diferencial fixo 1% da faixa.
- Diferencial ajustável mínimo de 10 % até o máximo de 30% da faixa.
- Diferencial fixo para micro herméticamente selado máximo de 5% da faixa.

IMPORTANTE

- A operação normal de um pressostato está entre 10% e 90% da faixa selecionada.
- Os valores dos diferenciais informados na tabela foram definidos a partir destas condições.
- Se houver alguma pulsação no processo recomenda-se o uso de amortecedor de pulsação.
- Se o fluído for muito agressivo recomenda-se o uso de selo diafragma compatível.

FUNCIONAMENTO

A pressão do processo empurra para cima o diafragma, o qual sofre uma deflexão máxima de 0,015 pol. (0,4mm). Esse diminuto deslocamento para cima contrapõe-se à força que a mola está exercendo para baixo. A pressão aproxima-se do ponto crítico de disparo, o qual foi previamente escolhido e ajustado (set-point).

COMO ESPECIFICAR - EXEMPLO DE CODIFICAÇÃO PARAPEDIDOS

Série: _____ WPP-7000
 Caixa Tab. A: _____ AT
 Contatos Tab. B: _____ MN
 Conector Tab. C: _____ 40
 Diafragma Tab. D: _____ AI
 Faixa Tab. E: _____ 0/1 kgf/cm²
 Rosca: _____ 1/2" NPT-M
 Acessórios Tab. F: _____ 00
 Ponto de Ajuste (especificar): _____ *

TABELA-A

Cód.	Tipos de Construções
CA	Uso Geral
AT	Prova de Tempo
EX	Prova de Explosão

TABELA-B

Cód.	CONTATOS ELÉTRICOS	
	TIPO	CIRCUITO
MN	Normal	1 SPDT
MA	Ajustável	
MS	Selado	
RM	Manual	
DN	Normal	2 SPDT
DS	Selado	
DA	Ajustável	

TABELA-C

Cód.	CONECTOR	
	MATERIAL	
10	Latão	
20	Alumínio	
30	Aço Carbono	
40	Aço Inox	
50	Construções Especiais	

TABELA-D

Cód.	DIAFRAGMA	
	MATERIAL	
BU	Buna N	
TE	Te on	
NE	Neoprene	
VI	Viton	
AI	Aço Inox	

TABELA-E

FAIXA DE AJUSTE	PRESSÃO DE PROVA	DIFERENCIAL TÍPICO				
		FIXO	FIXO	AJUSTÁVEL	HERM. SELADO	HERM. SELADO
		1 MICRO	2 MICRO	1 MICRO	1 MICRO	2 MICRO
kgf/cm ²	kgf/cm ²	kgf/cm ²	kgf/cm ²	kgf/cm ²	kgf/cm ²	kgf/cm ²
0 - 10	20	0,1	0,2	1 a 2,7	0,45	0,63
0 - 16	30	0,14	0,28	1,45 a 4,3	0,72	1
0 - 25	50	0,22	0,45	2,3 a 6,7	1,12	1,57
0 - 40	70	0,36	0,72	3,6 a 10,8	1,8	2,50
0 - 60	100	0,54	1,08	5,4 a 16,2	2,7	3,8
0 - 100	160	0,9	1,8	9 a 27	4,5	6,3
0 - 160	200	1,45	2,9	14 a 43	7,2	10
0 - 250	300	2,3	4,5	22 a 67	11,2	15,7
0 - 400	480	4,0	8,0	25 a 70	sob consulta	sob consulta
0 - 600	700	6,0	12,0	30 a 80	sob consulta	sob consulta

NOTAS: 1 - Valores diferenciais obtidos em 90% da faixa.

DESENHO DIMENSIONAL SÉRIE WPP-7000

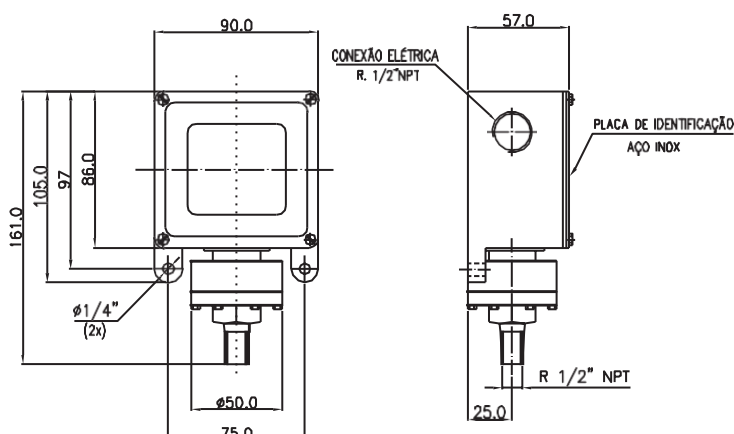

TABELA-F

CÓD.	ACESSÓRIOS
00	Sem acessórios
01	Selo diafragma
02	Ajuste do set point
03	Amortecedor
04	Lâmpada Piloto
05	Outras sob consulta