



Série

5.WW.3000

MANÔMETRO DIFERENCIAL
DIAFRAGMA

Série

5.WP.3000

MANÔMETRO DIFERENCIAL
DIAFRAGMA - COM ENCHIMENTO
DE GLICERINA

ESPECIFICAÇÕES TÉCNICAS

Características Construtivas:

- Elemento com diafragma:
Célula diferencial com projeto exclusivo.
Células tipo 100: diafragma duplo, preenchida com óleo de silicone. O sistema de transmissão não está exposto ao fluido de processo.

Materiais em contato com o fluido:

Diafragma: AISI 316L.
Guarnição: Viton.
Corpo e outros componentes: AISI 304 e 316.
Para materiais especiais podem ser aplicados selos de pressão.

Conjunto da caixa:

Caixa e anel de engate tipo baioneta em aço inoxidável AISI-304. Acabamento polido.
Diâmetros Nominais 114 mm e 160 mm.
Opcionalmente cheia de líquido amortecedor de vibrações mecânicas.

Mostrador:

Em alumínio, com escala em preto sobre fundo branco: cores, inalteráveis, resistente a ambientes corrosivos.
Escala de graduação 180°

Mecanismo:

Em aço inoxidável, de alta resistência, do tipo rotativo, buchas de articulação auto-lubrificantes em Delrin; setor dentado com espessura de 2 mm.

Ponteiro:

Em duralumínio anodizado preto, com dispositivo micrométrico frontal de ajuste à zero, regulável com chave de fenda.

Montagem:

Em superfície padrão.
Sob encomenda, montagem em tubo de 2".

Conexões:

Rosqueadas, 2 x 1/4" NPT Fêmea.
Maiores detalhes de construção no verso.

DADOS DA OPERAÇÃO

Precisão (a 20°C e pressão estática classe B).

Deslocamento a zero (a 20°C e Pressão estática máxima).

+2% da amplitude da faixa.

Erro técnico -Máx. +0,08% da amplitude da faixa x 1°C de desvio com relação à temperatura ambiente de referência (20°C).

Temperatura ambiente -20° a +70°C.

Temperatura do fluido - Contínua -20° a 70°C

Temporariamente até 150°C.

APLICAÇÕES

Medição de baixas pressões, entre duas altas pressões estáticas

A pressão estática pode ser aplicada mesmo a um só lado da tomada, sem que isso afete a unidade de medição ou a calibragem.

DETALHES DE CONSTRUÇÃO

Elemento com Diafragma:

Conexão de processo inferior com distância entre centro adequada para montagem manifold padrão.

Drenos laterais com válvulas de purga para câmaras de medição.

DIMENSÕES (mm) E PESO (kg)

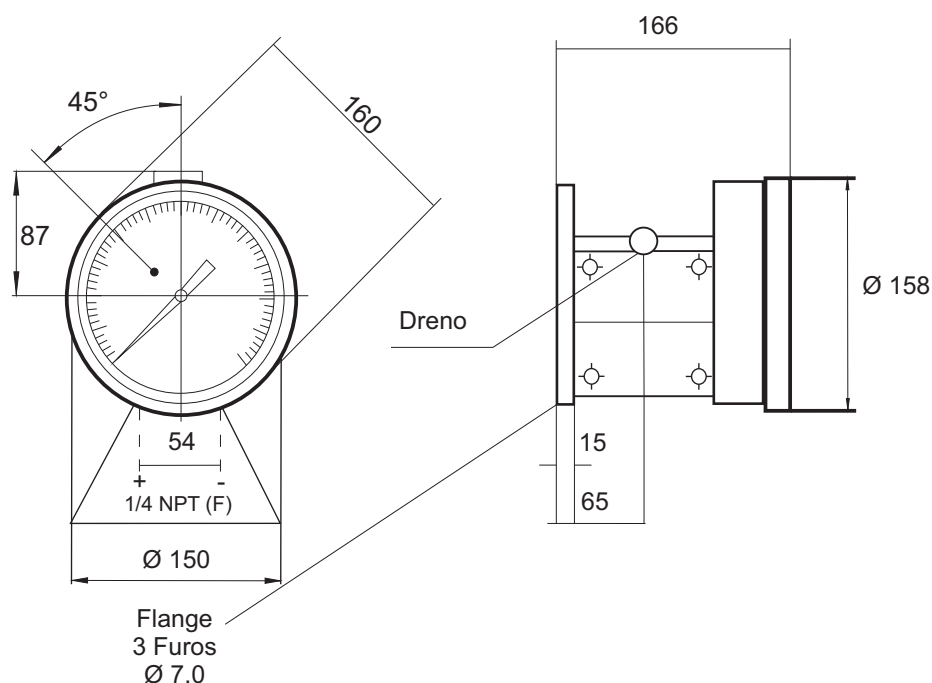

Peso: 5,500

TABELA A

Faixa de Pressão	
0 - 100 mbar	0 - 1 bar
0 - 250 mbar	0 - 2,5 bar
0 - 400 mbar	0 - 4 bar
0 - 600 mbar	0 - 4 bar
0 - 1 bar	0 - 10 bar
<i>*Outras Especificar</i>	

EXEMPLO DE PEDIDO:

MODELO	Manômetro Diferencial - Diafragma modelos 5.WW.3000 ou 5.WP.3000		
	COD.	Diâmetro do Visor	
	114	114 mm	
	160	160 mm	
	COD.	Faixa de Pressão	
		Verificar Tabela A	
	COD.	Conexão ao Processo	
	14 NF	¼" NPT Fêmea	
	12 NF	½" NPT Fêmea	
5.WW.3000	/ 114	/ 0 a 100mbar	14 NF

Exemplo acima: Manômetro Diferencial - Diafragma, diâmetro de 114 mm, faixa de pressão 0 a 100 mbar, rosca de ¼" npt fêmea.